

游标卡尺(防磁型)

123系列

注意：
未淬火

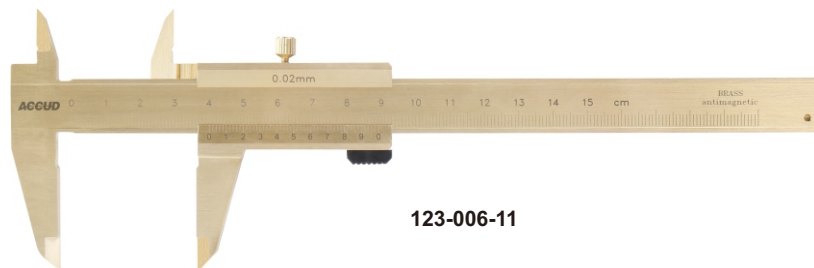

123-006-11

单位: mm

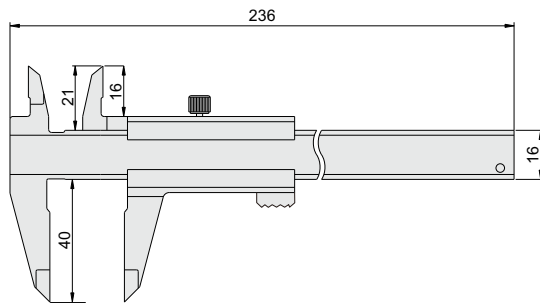

- ◆ 符合企业标准
- ◆ 用于测量磁性物体
- ◆ 纯铜材质

卡尺

分度值 0.02mm

货号	量程	精度
123-006-11	0-150mm	±0.05mm

分度值 0.05mm

货号	量程	精度
123-006-13	0-150mm	±0.05mm

