

带硬度磁性V形架

634系列

注意:不可吸附在铸铁平板上

- ◆ 符合企业标准
- ◆ 可夹持圆柱形工件用于检验
- ◆ 表面淬火,高精度,适合磨加工和铣加工时夹持圆柱工件
- ◆ 所有工作面淬火,硬度HRC55-60°
- ◆ 顶面的V形槽适用于大圆柱
- ◆ 底面的V形槽适用于小圆柱
- ◆ 不可吸附在铸铁平板上,吸附时磁力会减弱



634-067-01H



634-067-01HP

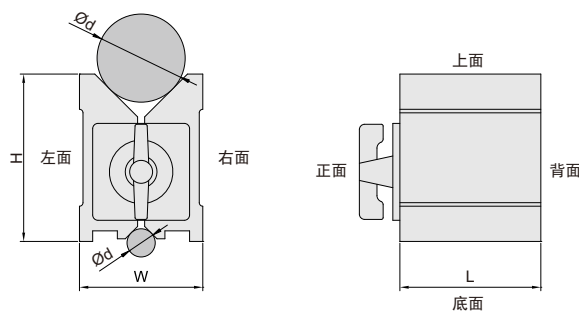
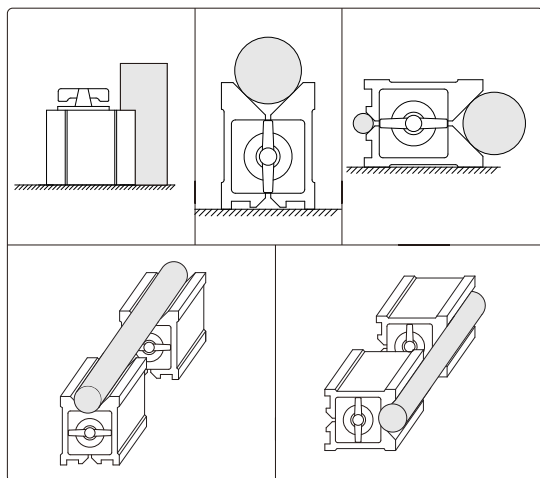

单支

货号	尺寸(LxWxH)	夹持直径(Ød)	磁力	V形槽对背面的垂直度	V形槽对顶面、底面、左面和右面平行度
634-067-01H	80x70x95mm	6-67mm	64kgf	5µm	5µm
634-067-02H	100x70x95mm	6-67mm	80kgf	5µm	5µm
634-067-03H	120x70x95mm	6-67mm	96kgf	6µm	6µm

* NEW 成对(包含2个V形架)

货号	尺寸(LxWxH)	夹持直径(Ød)	磁力	V形槽对背面的垂直度	V形槽对顶面、底面、左面和右面平行度	两个V形架的等高度
634-067-01HP	80x70x95mm	6-67mm	64kgf	5µm	5µm	10µm
634-067-02HP	100x70x95mm	6-67mm	80kgf	5µm	5µm	10µm
634-067-03HP	120x70x95mm	6-67mm	96kgf	6µm	6µm	10µm

V形架

Accuro

